



Dpto. Soporte al Cliente de SOLIDBI

Documento N°117

Cuando trabajamos con planos, hay que tener en cuenta siempre que ser prácticos y eficientes es importante. Con estos 5 consejos para planos, te ayudamos a ser rápido y ordenado.

1. Utiliza plantillas de planos

A veces queremos utilizar un mismo formato y diseño de plano para un número determinado de piezas. Para esto, es muy útil la utilización de plantillas. Para ello, puedes crear primero el plano original con, por ejemplo, 4 vistas:

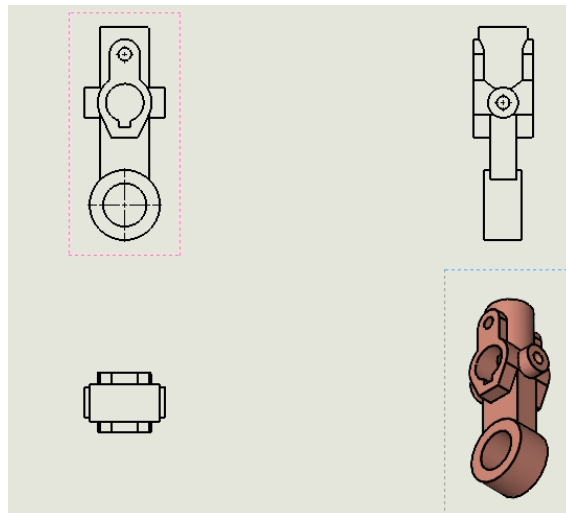



Dpto. Soporte al Cliente de SOLIDBI

Documento N°117

1. (cont.)

Una vez creado el plano, guárdalo como plantilla de dibujo:

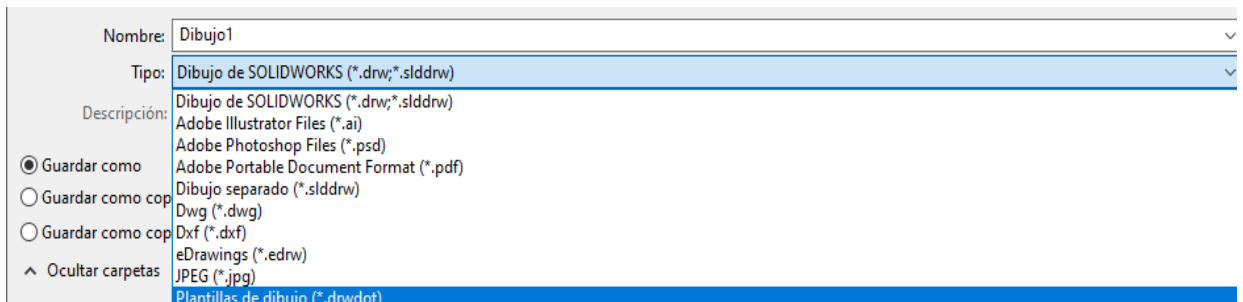

De esta forma, si tienes que volver a crear un plano similar con esas 4 vistas en concreto, solo tendrás que insertar la pieza, y automáticamente dichas vistas aparecerán.



Dpto. Soporte al Cliente de SOLIDBI

Documento N°117

2. Organiza tus cotas fácilmente

Hay una opción para organizar cotas o anotaciones de forma fácil. Aunque no lo haga de forma perfecta, con esta función puedes ahorrar tiempo. Para esta imagen hemos exagerado un poco el mal orden de las cotas:

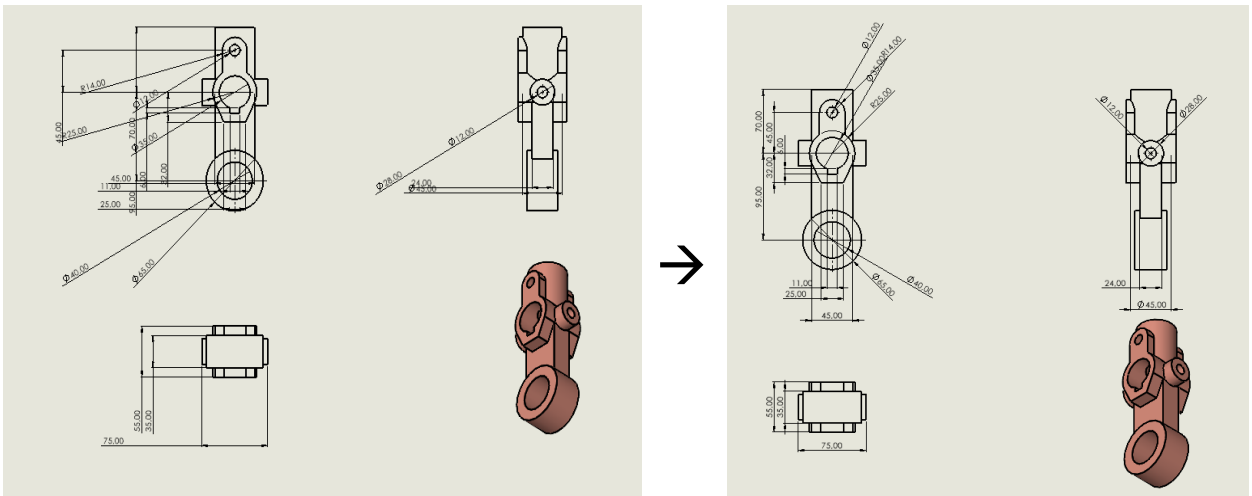



Dpto. Soporte al Cliente de SOLIDBI

Documento N°117

2. (cont.)

Para utilizar esta función y obtener el resultado de antes, selecciona todas las cotas del dibujo, haz click derecho, busca “Alinear”, y “Organizar automáticamente”:

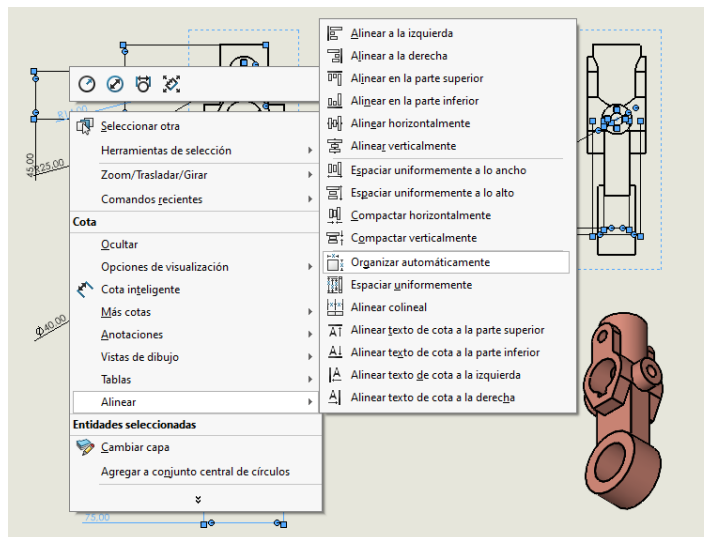



3. Personaliza tus cotas

A veces necesitamos que las cotas aparezcan de una forma en concreto. Para ello, selecciona la cota, y en “Líneas indicativas”, busca la opción que más te convenga:

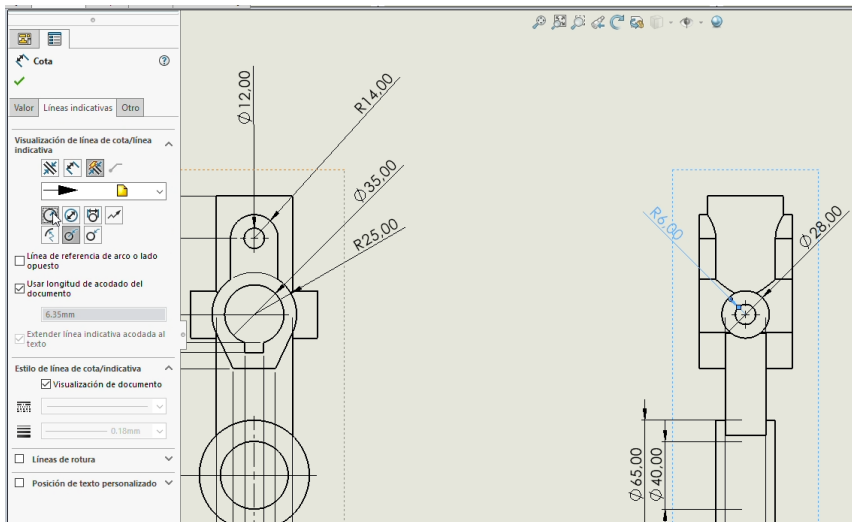



SOLIDWORKS Tips

5 tips sencillos para tus
planos

Documento N°117

4. Utiliza diferentes vistas

La utilización de otras vistas (sección, detalle, rotura...), también es interesante e importante.

Aquí tienes dos ejemplos de vistas de sección y de detalle:

Vista de sección:

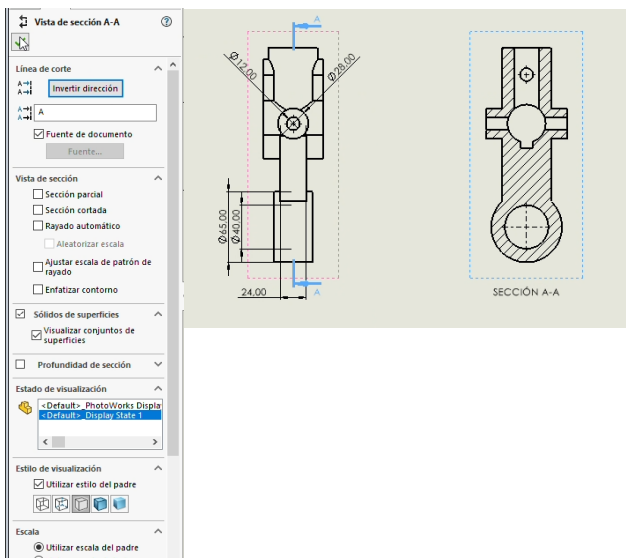

Vista de detalle:

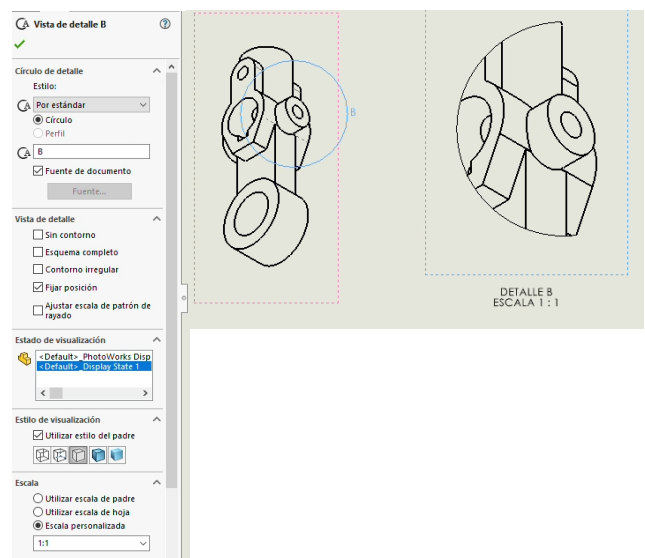



SOLIDWORKS Tips

5 tips sencillos para tus
planos

Documento N°117

Dpto. Soporte al Cliente de SOLIDBI

5. Simplifica tus anotaciones con una doble línea indicativa.

La utilización de una tolerancia para varias superficies es útil para economizar espacio y optimizar el orden en tus dibujos.

Después de insertar una tolerancia y añadir la línea indicativa a una arista, puedes crear una nueva línea con Ctrl+click izquierdo en la punta de ésta. Luego, arrastra hasta la arista que desees:

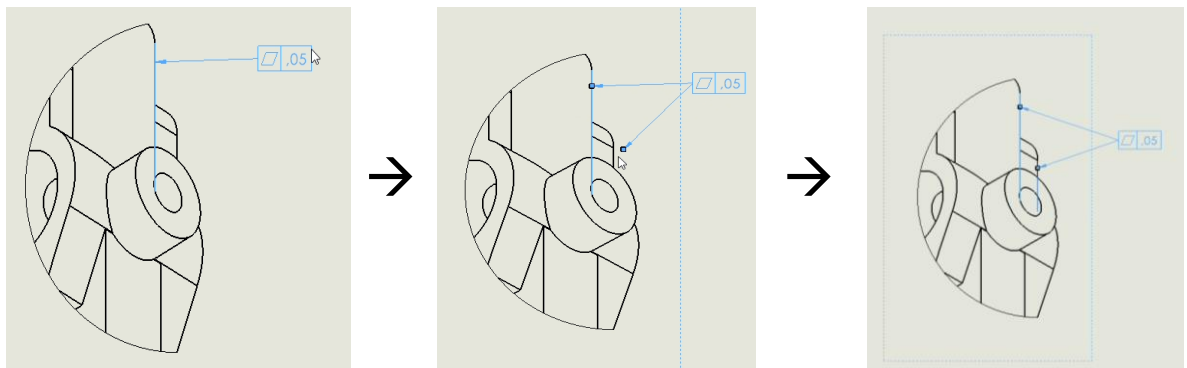



SOLIDWORKS Tips

5 tips sencillos para tus
planos

Documento N°117

Recuerda:

La creación de planos en SOLIDWORKS es un proceso fundamental en el diseño y fabricación de productos. Siguiendo estos 5 consejos, podrás mejorar tu eficiencia en la creación de planos.

Recuerda siempre organizar tus vistas de manera lógica, utilizar plantillas personalizadas, aprovechar las vistas de sección, auxiliares y detalles, y etiquetar y anotar correctamente tus planos para lograr unos resultados profesionales y precisos en tus diseños.

Y no dudes en contactar con nosotros para cualquier cosa. ¡Estamos aquí para ayudarte!

CONTACTO SOLIDBI



www.solid-bi.es



943 453 650



hablamos@solid-bi.es